

NOT 1: Häftsvetsarna får ej överstiga 15mm. Max 4st.

NOT 2: Slipning ej tillåten av färdig svetsyta.

NOT 3: Spalt; rätkant fritt val.

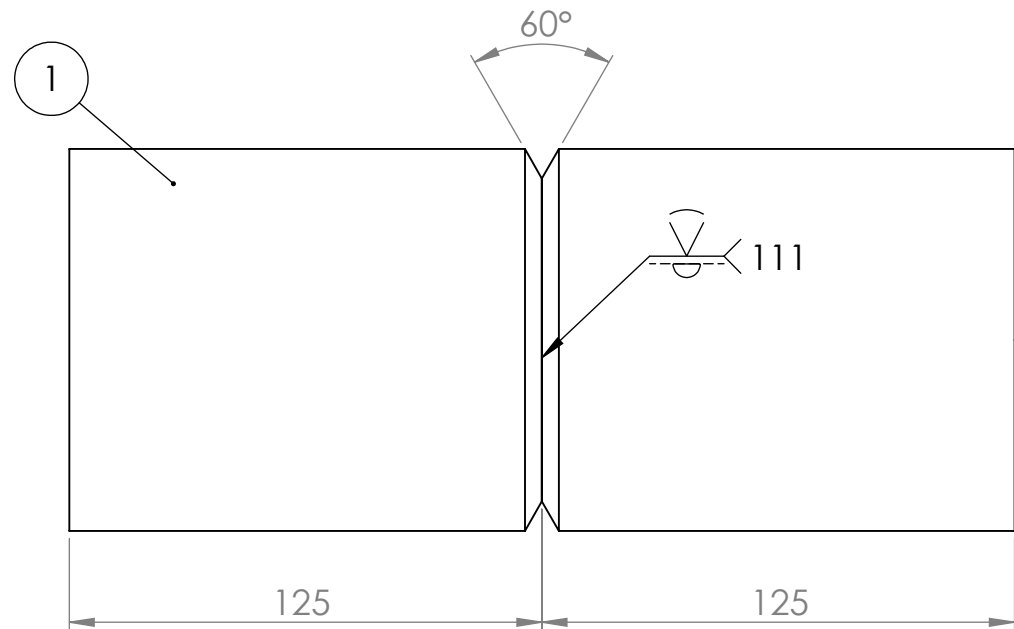
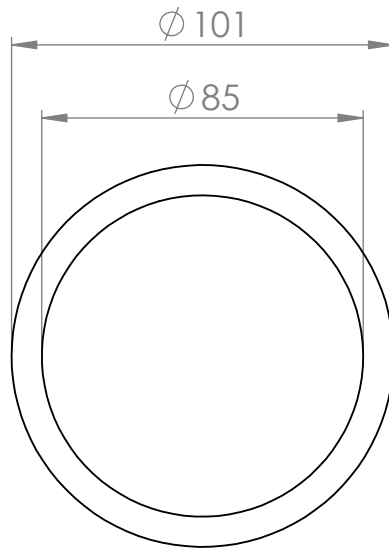

1	2	STUMSVETS	S235JR	125X101X8	1:2	8	2019-11-21
Det.nr	Antal	Benämning	Material	Dimension	Skala:	Rit.nr	Datum